



# SOLUÇÃO MOBOX® MORION

---

MANUAL DO USUÁRIO





## CONTEÚDO

1.	INTRODUÇÃO .....	3
2.	SOBRE O PRODUTO .....	3
3.	RETIRANDO DA EMBALAGEM .....	5
4.	ESPECIFICAÇÕES TÉCNICAS .....	7
5.	BATERIA (INSTALAÇÃO E REMOÇÃO) .....	7
6.	LIGANDO O EQUIPAMENTO .....	8
7.	INICIANDO O SISTEMA Mobox® .....	9
8.	LIMPEZA E CONSERVAÇÃO .....	32
9.	TERMO DE GARANTIA LIMITADA .....	33
10.	ESTA GARANTIA PERDERÁ SUA VALIDADE NAS SEGUINTE CONDICOES: .....	33
11.	EXCLUSOES .....	34
12.	DÚVIDAS E INFORMAÇÕES ADICIONAIS .....	34

# 1. INTRODUÇÃO

Este manual tem caráter técnico-informativo, sendo propriedade da SWEDA. Todos os direitos reservados. Nenhuma parte deste manual pode ser reproduzida ou armazenada por processo mecânico, eletrônico, de fotocópia, de gravação ou de qualquer outro tipo sem autorização prévia e por escrito da SWEDA.

Todos os cuidados foram tomados na preparação deste manual. Entretanto, a SWEDA não assume nenhuma responsabilidade por erros, imprecisões ou omissões em seu conteúdo, assim como por quaisquer tipos de danos, perdas ou lucros cessantes decorrentes do uso das informações aqui contidas.

As informações contidas neste manual estão sujeitas a alteração sem aviso prévio.

## 2. SOBRE O PRODUTO

### 2.1. SOLUÇÃO DE ALTO NÍVEL

A Solução Mobox® Morion é ideal para o seu negócio, oferecendo confiabilidade, facilidade de uso e eficiência. Esta solução integra PDV, tela Touch Screen, display cliente<sup>1</sup> e impressora em um único dispositivo compacto, além de um sistema versátil de interfaces de comunicação. Com eles, as tarefas que você precisa fazer ficarão ainda mais simples de serem executadas. O produto também oferece a flexibilidade de se operar com bateria<sup>2</sup>, tornando-o ainda mais seguro contra eventuais quedas de energia.

Sua tela de 10" juntamente com a tecnologia touch screen capacitiva, tornam as operações ainda mais produtivas, dinâmicas e precisas.

---

<sup>1</sup> Item opcional (instalação de fábrica)

<sup>2</sup> Item opcional



Integrada com impressora térmica, oferece impressões detalhadas no tempo em que você precisa. Também possibilita a impressão de QR Codes dos cupons NFC-e e SAT.

Com design compacto e moderno, é ideal para qualquer ponto de venda. Suas interfaces permitem ligar periféricos como: scanner, gaveta de dinheiro, balança, entre outros.

## **2.2. DESTAQUE**

- Tecnologia Touch Screen;
- Impressora integrada;
- Compacto;
- Melhor desempenho e alta performance;
- Leve
- Fácil de operar.

## **2.3. CONTEÚDO DA CAIXA**

- Solução Mobox® Morion;
- Fonte de alimentação;
- Cabo de força;
- Guia rápido do usuário;
- Interface USB para gaveta.

### 3. RETIRANDO DA EMBALAGEM

Estes itens deverão estar inclusos:

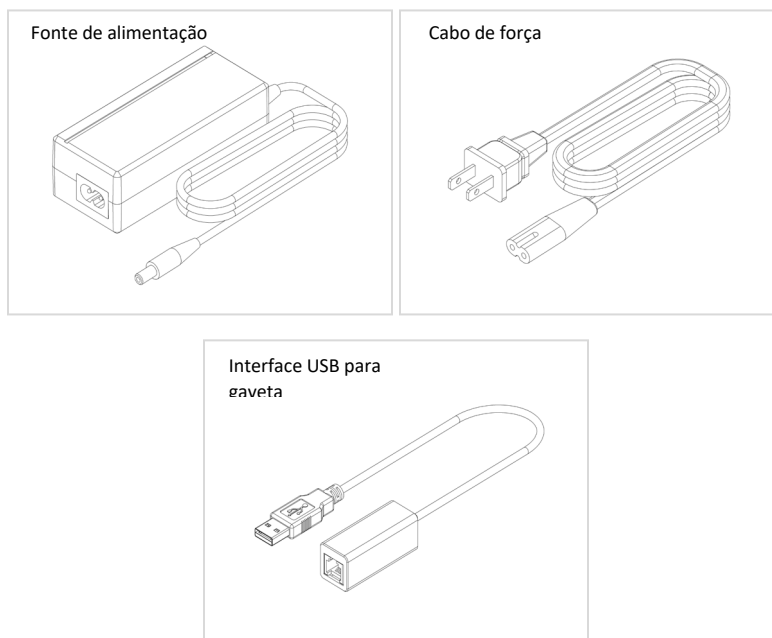

#### 3.1. VISÃO GERAL DO EQUIPAMENTO

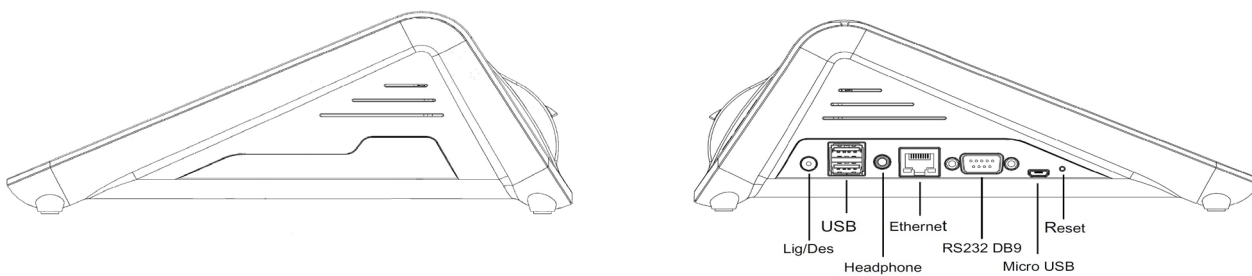

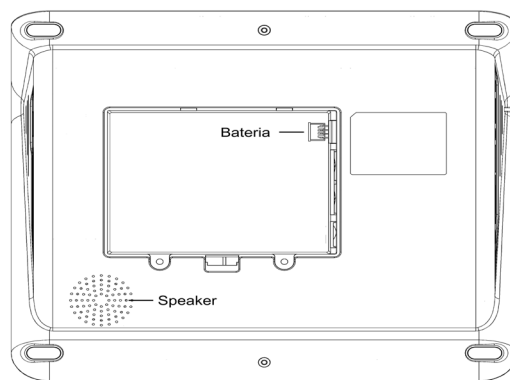
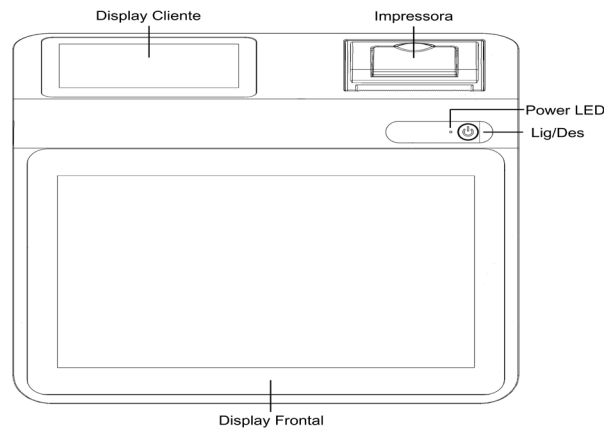

Imagens meramente ilustrativas

## 4. ESPECIFICAÇÕES TÉCNICAS

<b>Processador</b>	Processador Quad Core Cortex-A9 até 1,6 GHz
<b>Memória RAM</b>	1 GB
<b>Memória Interna</b>	<b>8 GB</b>
<b>Tamanho Display</b>	10" (com resolução 1280 × 800)
<b>Tela Touch</b>	Capacitiva
<b>Display Cliente (opcional)</b>	Tela LCD de 4.3"
<b>Sistema Operacional</b>	Android 5.1
<b>Portas</b>	2 x USB 2.0
	1 x Porta Serial DB9
	1 x Porta RJ45 Ethernet 10M/100 MB/s
<b>Luz</b>	LED Indicativo de Ligado
<b>Conectividade</b>	Wi-Fi 2.4 GHz 802.11 b/g/n
	Bluetooth 2.4 GHz 4.0
<b>Impressora</b>	Velocidade de 50 mm/s
	Impressora térmica de 57mm x 22m (50mm de diâmetro máximo).
	Resolução de 508 dpi
	Suporta vários caracteres, <b>códigos de barra EAN8, EAN13, UPC-A, UPC-E, CODE93, CODE39, CODE 128, I 2/5, CODABAR, PDF417, QRCODE</b>
<b>Bateria (opcional)</b>	Li-Ion 7,4V x 4800mAh
<b>Alto-falantes</b>	Estéreo de 2 Watts
<b>Fonte</b>	Entrada: 100V ~ 240V
	Saída: 12V x 5A
<b>Cor</b>	Preto Fosco
<b>Embalagem unitária</b>	(C): 315 mm; (L): 242,5 mm; (A): 142,5 mm
<b>Dimensões do produto</b>	(C): 265 mm; (L): 240 mm; (A): 95 mm
<b>Peso</b>	1,42 kg (peso líquido) / 2,24 kg (peso bruto)

## 5. BATERIA<sup>2</sup> (INSTALAÇÃO E REMOÇÃO)

Para instalar a bateria, realize os seguintes procedimentos:

1. Remova os dois parafusos da tampa inferior;
2. Remova a tampa da bateria;

---

<sup>2</sup> Item opcional

3. Gire a bateria em 180° e instale-a;
4. Insira a tampa novamente.

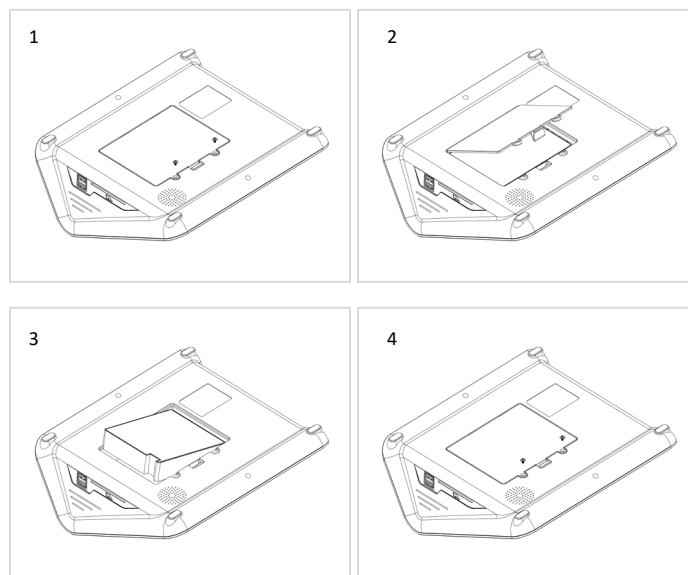

## 6. LIGANDO O EQUIPAMENTO

1. Abra a tampa frontal do gabinete e insira a bobina. Após, ajuste a ponta da bobina para fora, conforme as imagens a seguir:

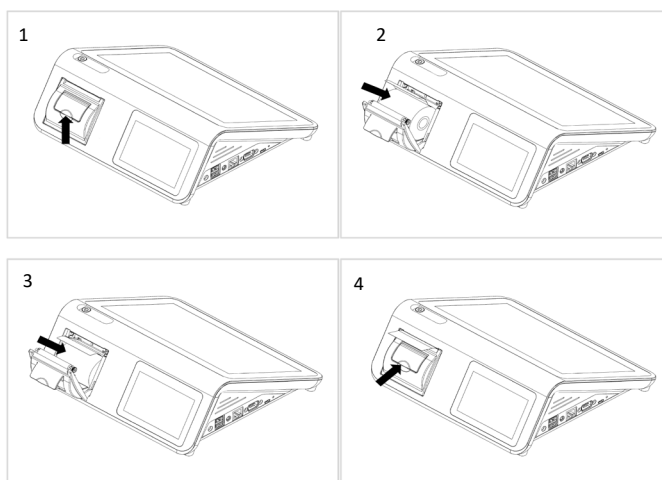



2. Não coloque o papel de cabeça para baixo. Caso contrário, a impressora não irá funcionar.
3. Após instalar a fonte de alimentação e inserir a bobina, ligue o equipamento pressionando o botão “Power” localizado na parte superior do gabinete. A inicialização do sistema levará apenas alguns segundos.



## 7. INICIANDO O SISTEMA MOBOX®

### 7.1. BOAS VINDAS

Toque em “Avançar” para iniciar a instalação da Solução Mobox®.

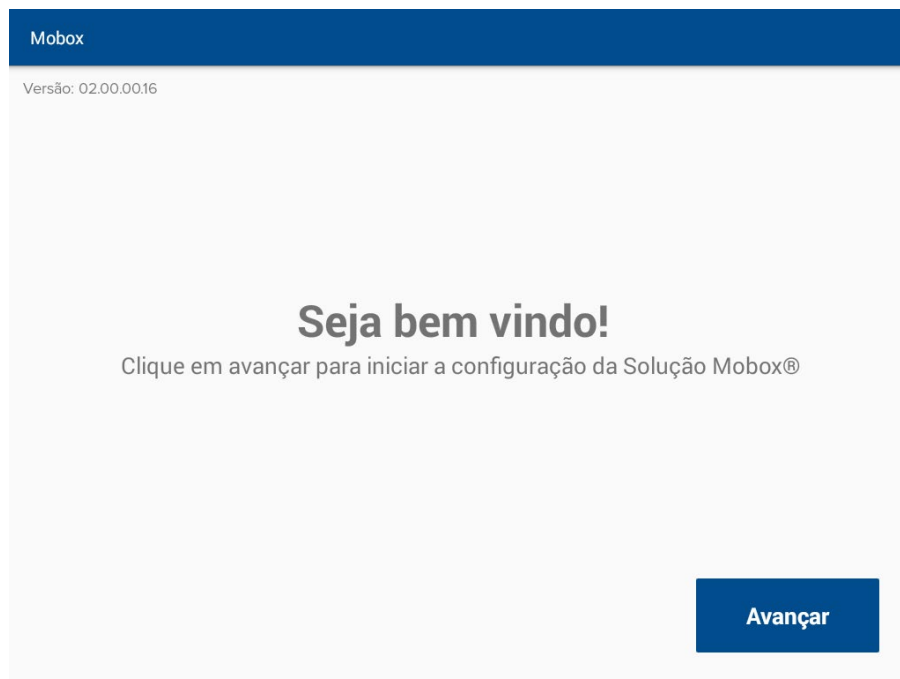

Configure a data e hora do sistema.

✓ Configurar Data e Hora 01/07/2018 10:10:00

Usar Horário da Internet? Não ▾

Data Inicial

+	+	+
08	30	2018
-	-	-

Horário Inicial

+	+
14	37
-	-

Fuso Horário: (GMT -3) Horário de Brasília ▾

Horário de Verão? Não ▾

Digite o CNPJ, Inscrição estadual e toque em “Avançar” para continuar.

Mobox

CNPJ:  
\_ . . / - \_\_\_\_\_

Inscrição estadual:  
Digite sua ins. estadual

Voltar Avançar

**Modo de ativação:** Escolha o modo de obtenção dos arquivos de ativação da Solução Mobox®. Toque em “Avançar” para continuar.

Mobox

Qual o modo de ativação?

Internet

Pen Drive

Gerar Requisição no Pen Drive

Voltar Avançar

- Caso seja escolhido o modo de ativação Internet, siga para o tópico de **Ativação Internet**.
- Caso seja escolhido o modo de ativação “pen drive” (lembre-se de adquirir o arquivo pelo **Suporte Sweda**), siga para o tópico de “Ativação pen drive”.

**Ativação Internet:** Para a instalação do arquivo de ativação, conecte a Solução Mobox® à internet. Se necessário, a rede pode ser configurada ao tocar em “Conf. Rede”.

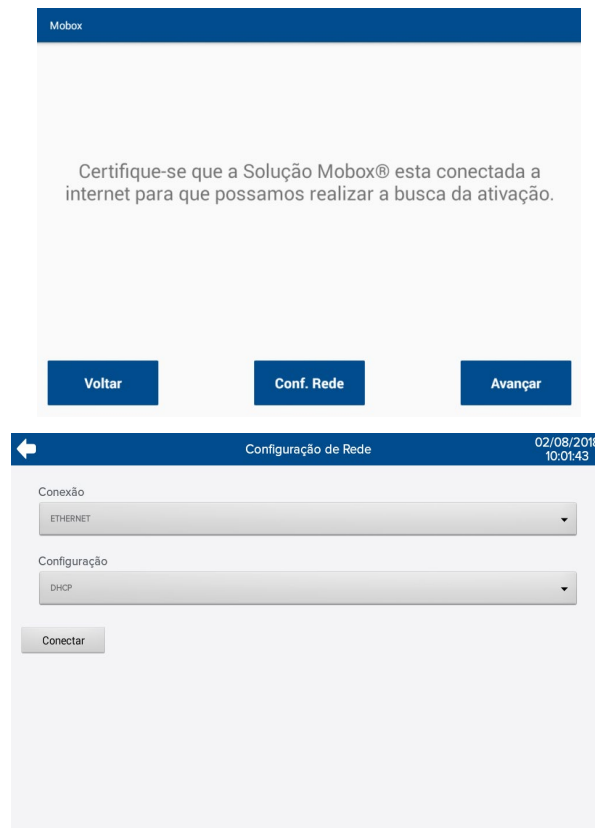

Depois de configurar a rede, toque em “Avançar” para iniciar a busca automática.

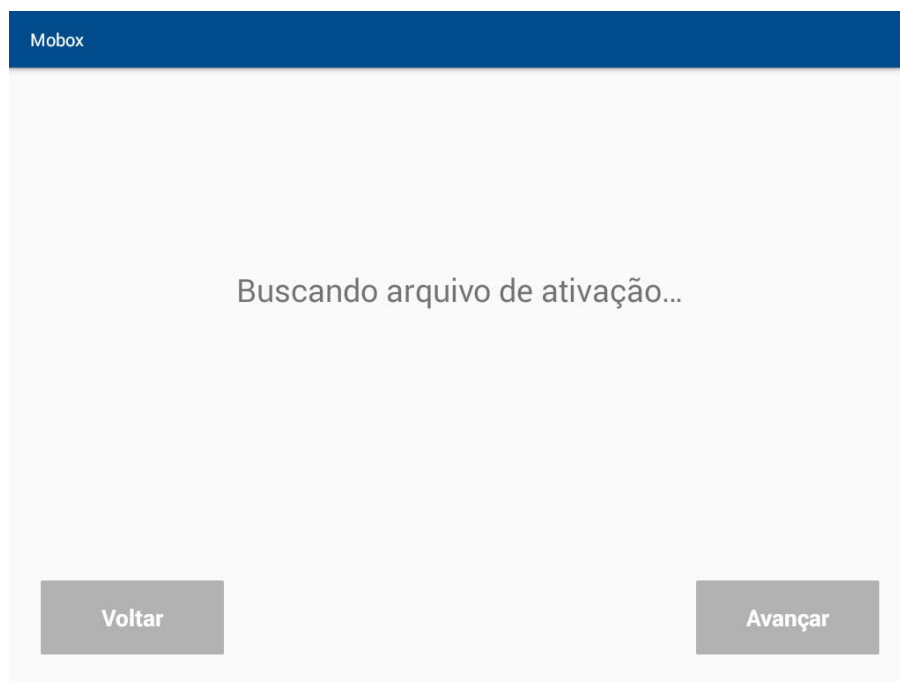

Após o arquivo de ativação ser capturado com sucesso, você será direcionado para o passo **Arquivo de ativação instalado**. Se o arquivo de ativação não for encontrado, a mensagem a seguir será exibida:

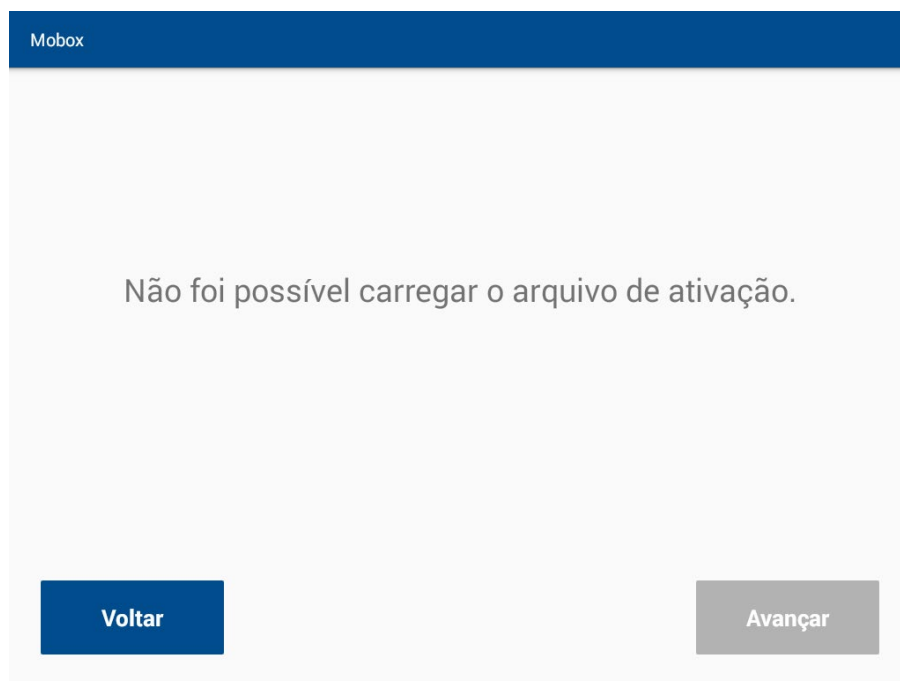

**Ativação Pen Drive:** Conecte o pen drive com o arquivo em uma das portas USB. É necessário que esteja no endereço: `Mobox\CNPJ-do-lojista\licenca.bin`.

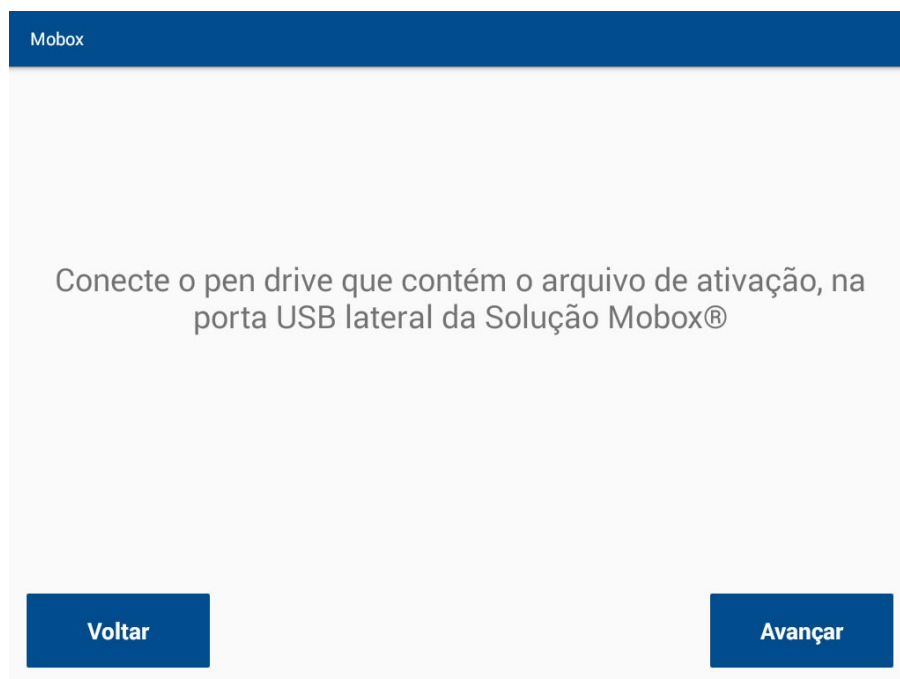

Depois de conectar o pen drive, toque em “Avançar” para iniciar a busca automática.

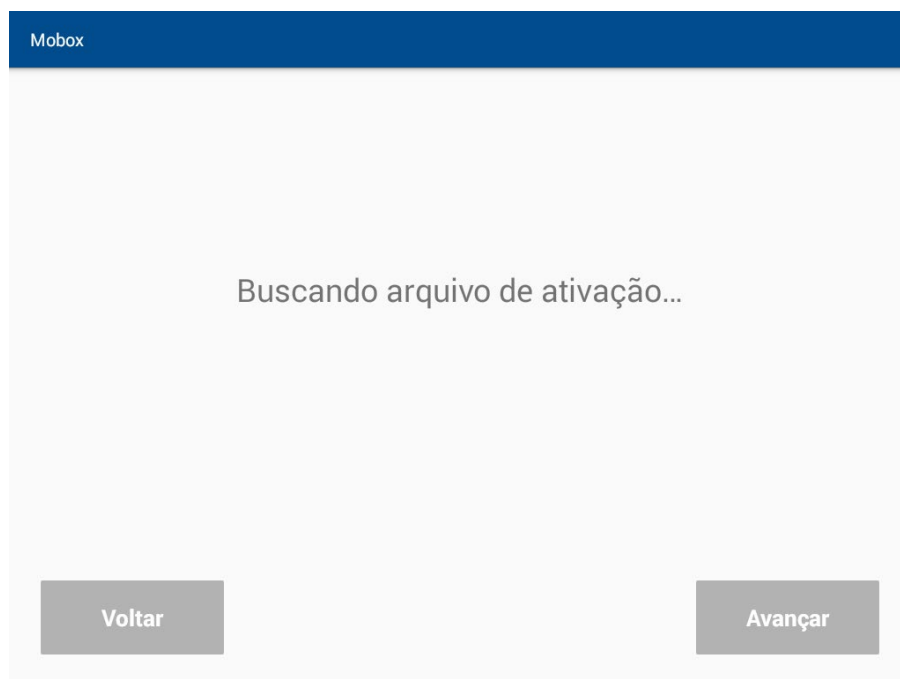

Caso a busca automática localize o arquivo de ativação, você será direcionado para o passo **Ativação Instalada**. Se o arquivo de ativação não for encontrado, a mensagem abaixo será exibida.

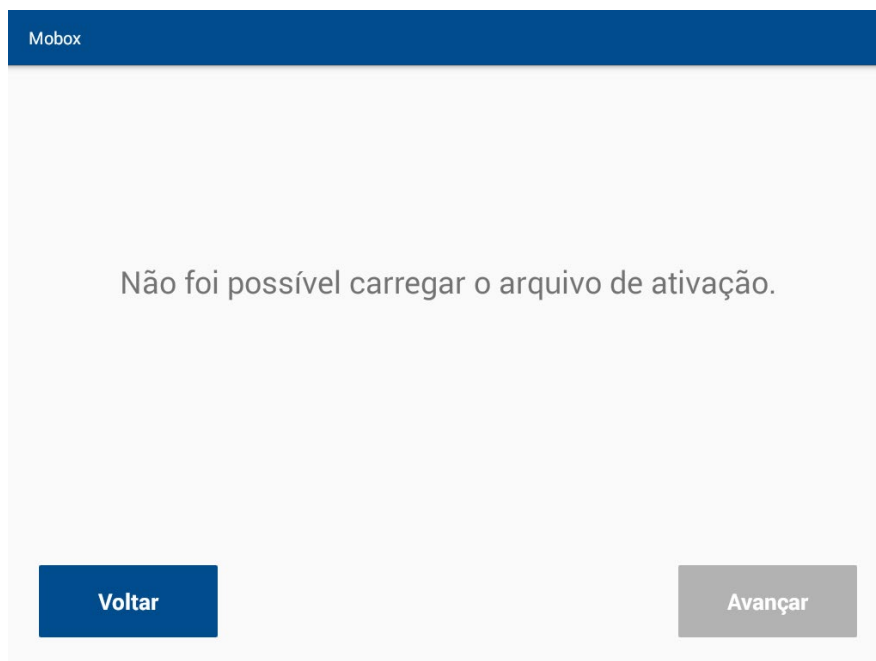

**Arquivo de ativação instalado:** Em caso de sucesso na instalação do arquivo de ativação pela internet ou pen drive, a mensagem a seguir será exibida. Toque em “Avançar” para continuar.

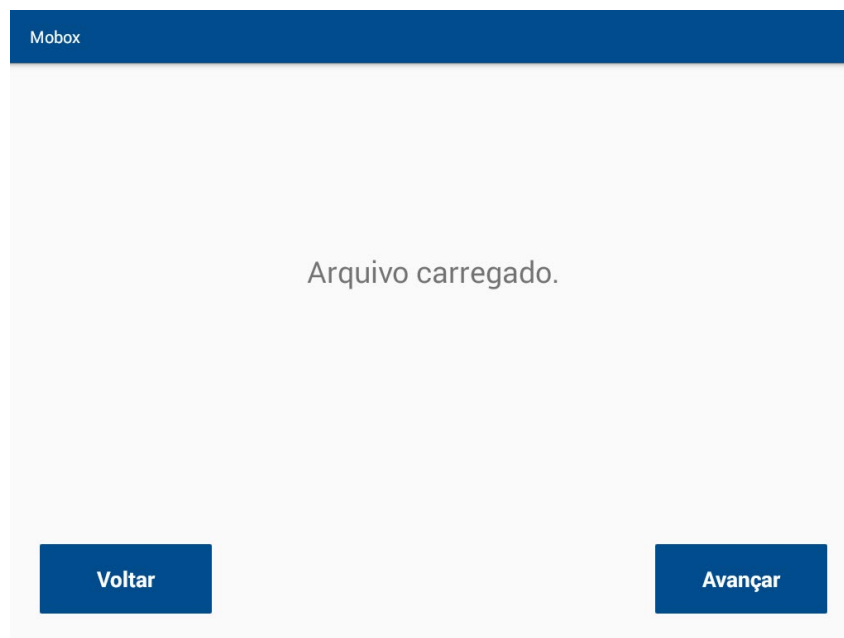

**Solução fiscal:** Escolha a tecnologia fiscal que deseja usar e toque em “Avançar” para continuar.

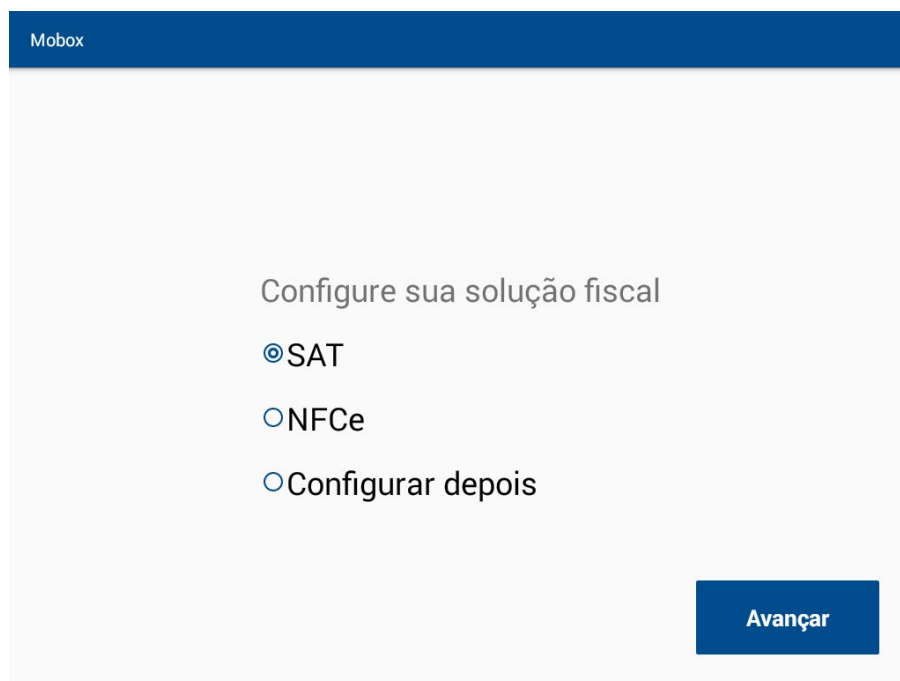

The screenshot shows a mobile application interface with a dark blue header containing the word "Mobox". Below the header, the text "Configure sua solução fiscal" is centered. Underneath, there are three radio button options: "SAT" (which is selected), "NFCe", and "Configurar depois". At the bottom right of the screen, there is a dark blue button with the white text "Avançar".

- Para tecnologia SAT, selecione “SAT” e siga para o tópico **Ativação da Solução Mobox® SAT**.
- Para tecnologia NFC-e, selecione “NFCe” e siga para o tópico **Ativação da Solução Mobox® NFCe**.
- Para configurar a tecnologia fiscal em outro momento, selecione “Configurar depois” para pular todos os passos.

**Ativação da Solução Mobox® SAT:** A seguir serão efetuados os procedimentos de ativação e associação do SAT. É fundamental que seu SAT já tenha sido vinculado ao CNPJ da loja.

Se a vinculação já foi feita, toque em “Avançar” para continuar.

- Tela de verificação de SAT vinculado:



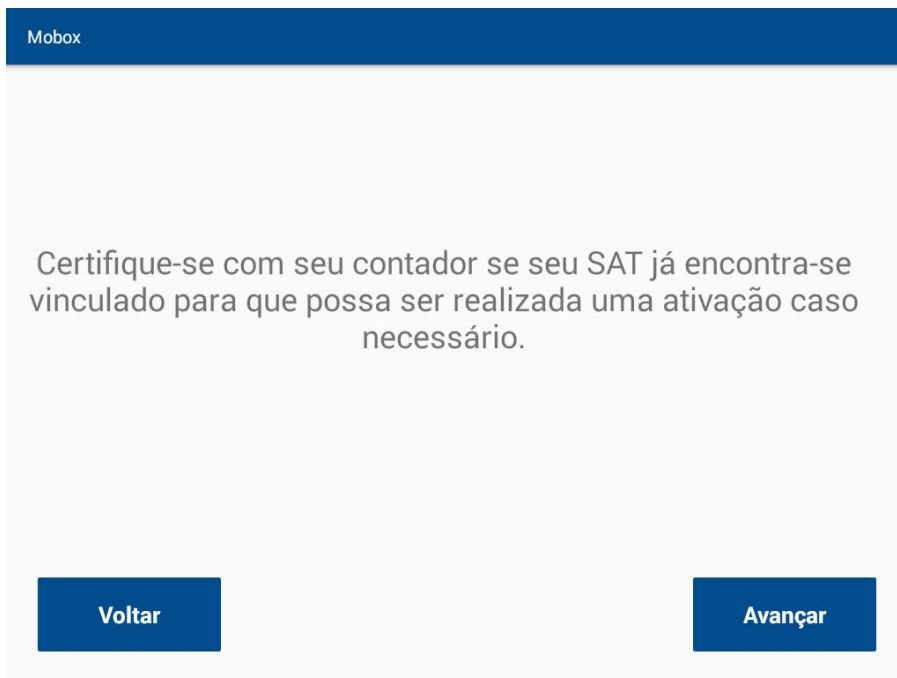

**Busca da assinatura do SAT:** Nesta etapa será efetuada a busca da assinatura no pen drive conectado.

Caso a busca automática localize a assinatura, você será direcionado para o passo **Assinatura encontrada.**

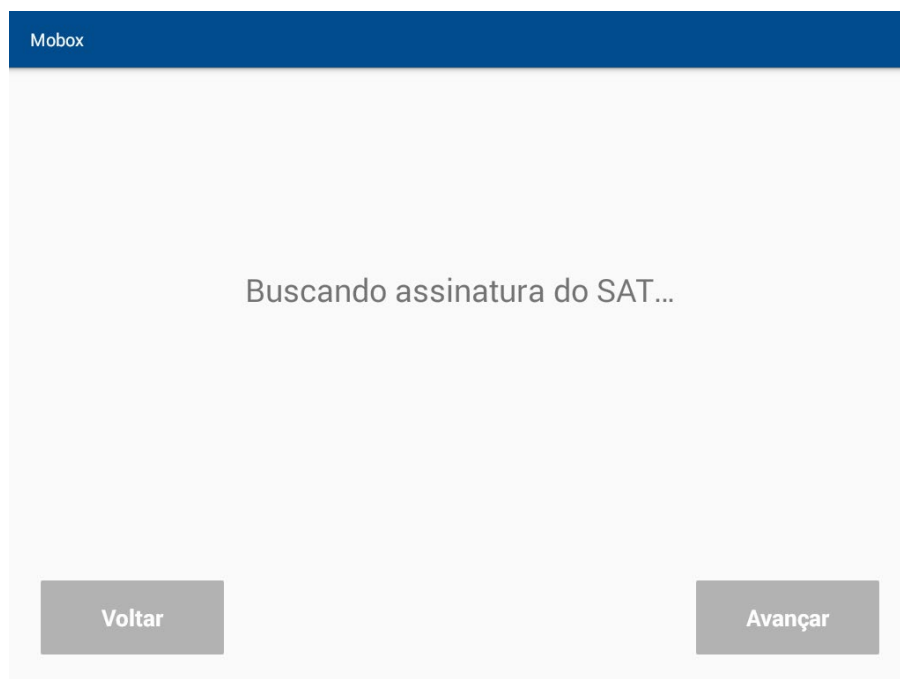

Caso a assinatura não seja encontrada, a mensagem abaixo será exibida.

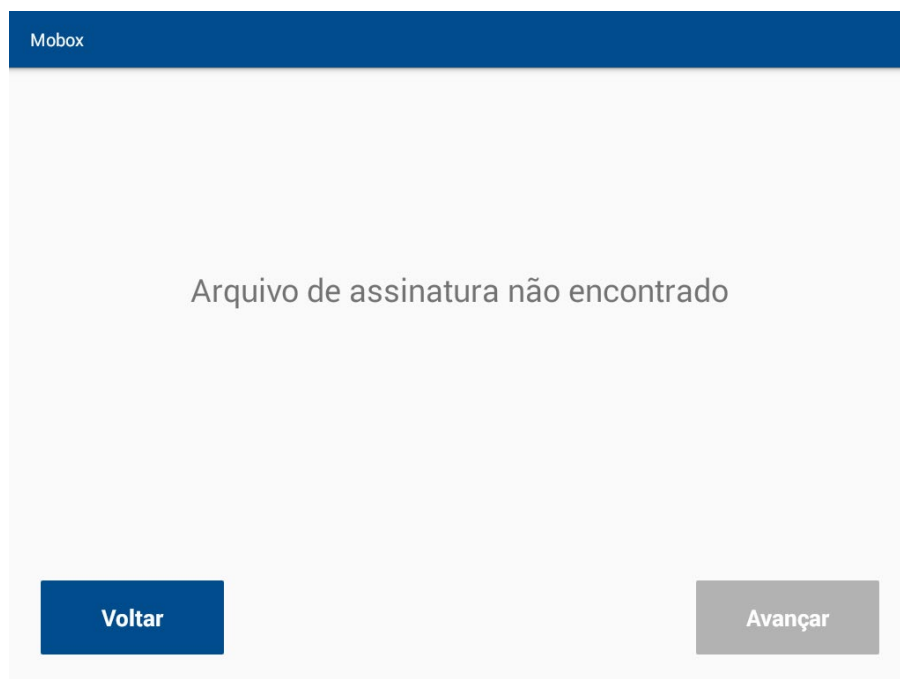

**Assinatura encontrada:** Em caso de sucesso na instalação da assinatura, a mensagem a seguir será exibida:

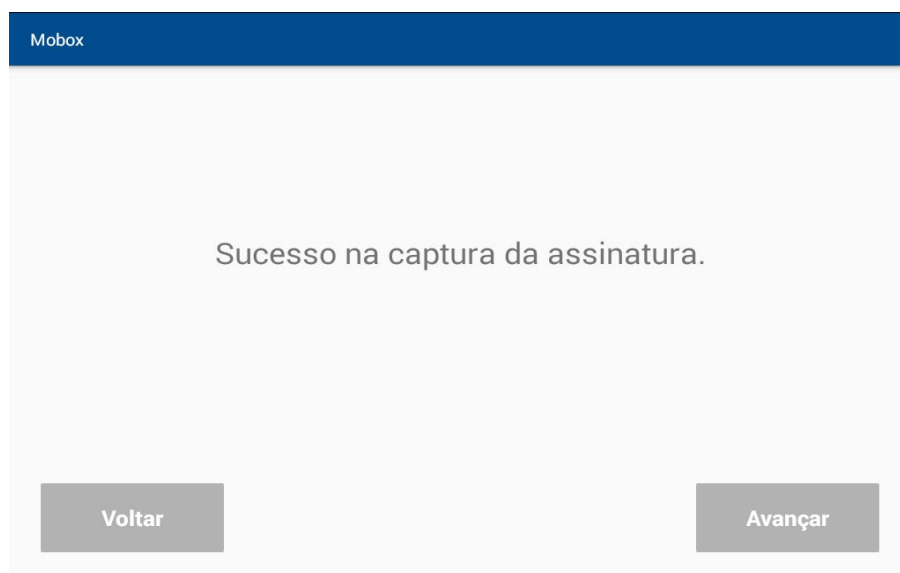

**Verificação da Ativação do SAT:** Nesta etapa será verificado se o SAT já foi ativado.

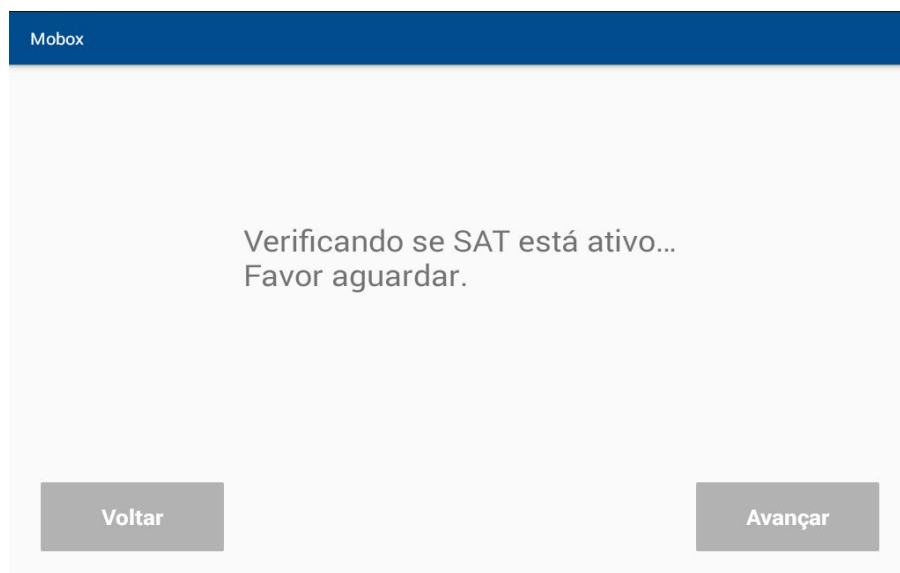

Se o equipamento SAT não for encontrado, a mensagem abaixo será exibida solicitando que a conexão USB seja verificada.

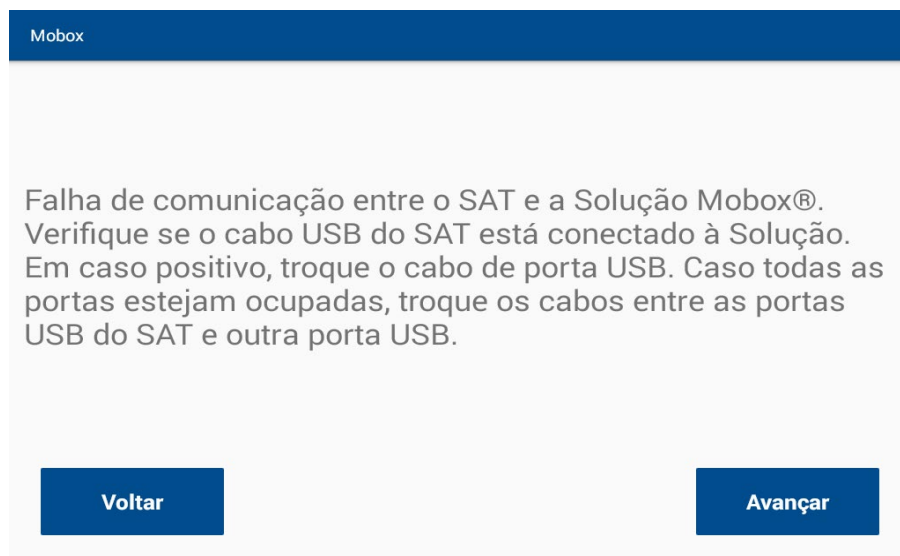

Caso o SAT não tenha sido ativado, uma mensagem de aviso será exibida conforme a tela abaixo. Se o SAT já estiver ativado, siga para o passo **Inserção do Código de Ativação**.



Para que seja efetuada a ativação e associação do SAT, é necessário possuir conexão com a internet. Se houver conexão com a internet, toque em “Avançar” para continuar.

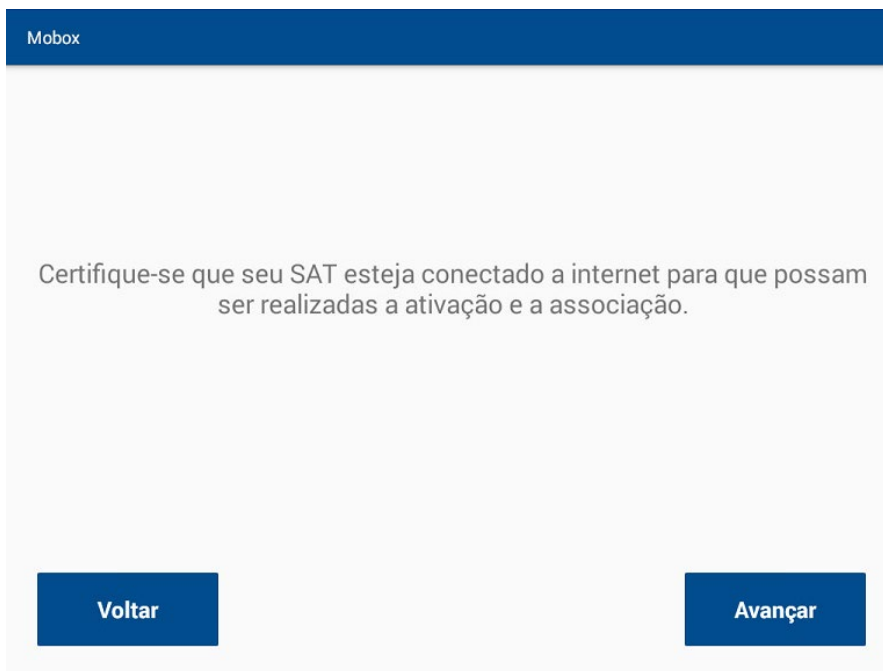

Cadastre um código de ativação válido (código alfanumérico entre 8 e 32 caracteres) e toque em “Avançar”.

Mobox

Crie um código de ativação:  
De 8 a 32 caracteres

Confirme o código de ativação:  
Confirme o código

Voltar Avançar

Neste passo será efetuada a ativação do SAT. Este processo poderá levar alguns instantes. Toque em “Avançar”. Em caso de erro na ativação a mensagem a seguir será exibida:

Mobox

Crie um código de ativação:  
.....

Confirme o código de ativação:  
.....

SAT não ativou: Erro de comunicacao com a SEFAZ

Voltar Avançar

#### POSSÍVEIS CAUSAS:

- SAT não está conectado à internet.

- Servidores da secretaria da Fazenda indisponíveis.

Ao término do processo, a mensagem de sucesso de ativação e associação será exibida. Siga para o passo final para concluir.

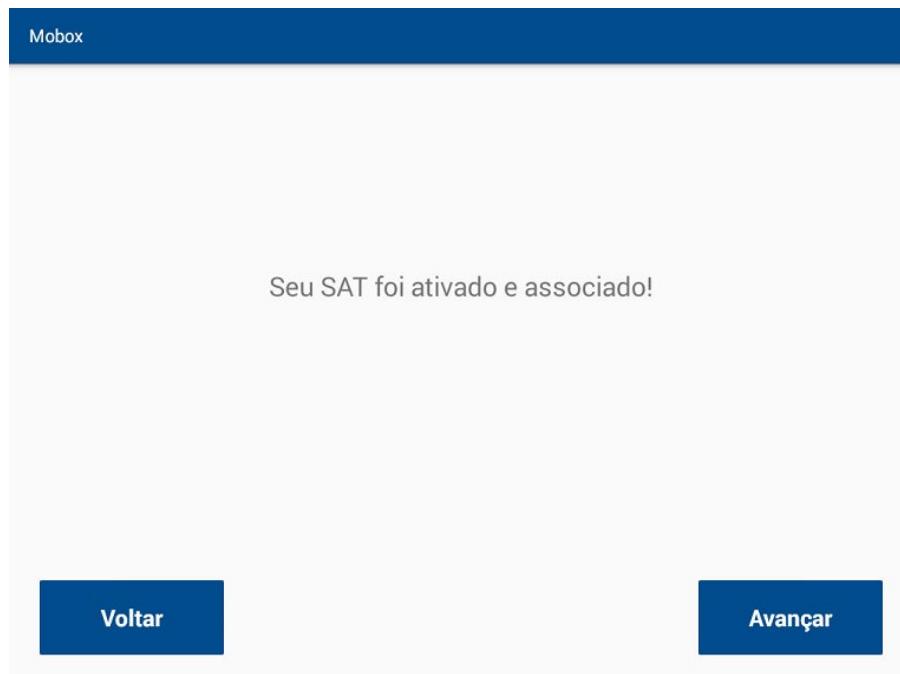

Mobox

Seu SAT foi ativado e associado!

Voltar Avançar

**Inserção do Código de Ativação:** Agora que o SAT está ativo, resta somente fazer sua associação da assinatura. Digite o código de ativação que foi cadastrado no SAT no momento de sua ativação.

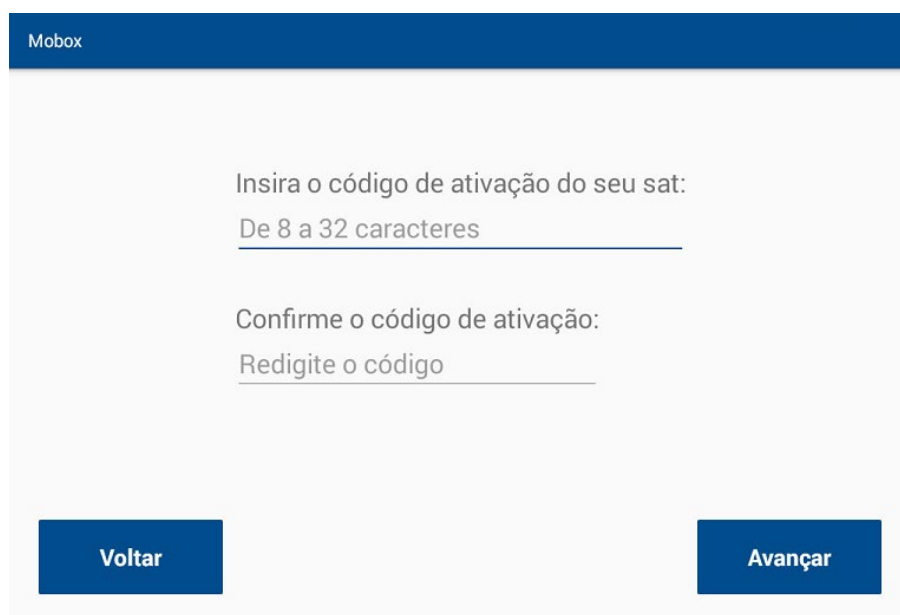

Mobox

Insira o código de ativação do seu sat:  
De 8 a 32 caracteres

Confirme o código de ativação:  
Redigite o código

Voltar Avançar

Caso o código de ativação digitado seja inválido, a mensagem abaixo será exibida:

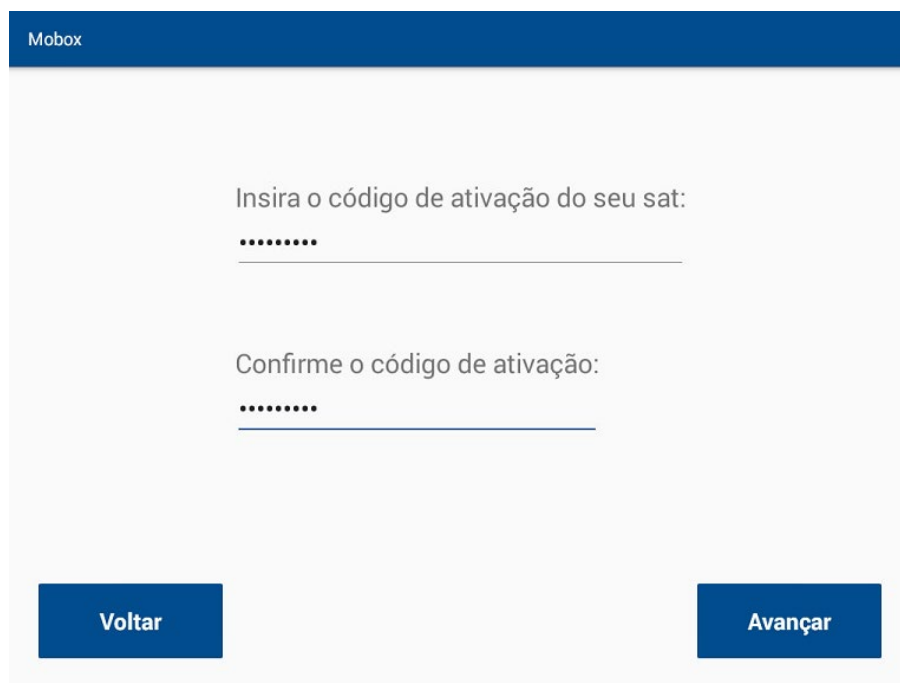

Mobox

Insira o código de ativação do seu sat:  
.....

Confirme o código de ativação:  
.....

**Voltar** **Avançar**

Se o código de ativação for digitado incorretamente por 3 vezes seguidas, ocorrerá o bloqueio do SAT.

Mobox

Insira o código de ativação do seu sat:  
.....

Confirme o código de ativação:  
.....

Código de ativação inválido

Voltar Avançar

Mobox

Insira o código de ativação do seu sat:  
.....

Confirme o código de ativação:  
.....|

SAT bloqueado, código de ativação incorreto

Voltar Avançar

Para que seja efetuada a associação do SAT, é necessário possuir conexão com a internet. Se houver conexão com a internet, toque em “Avançar” para continuar.



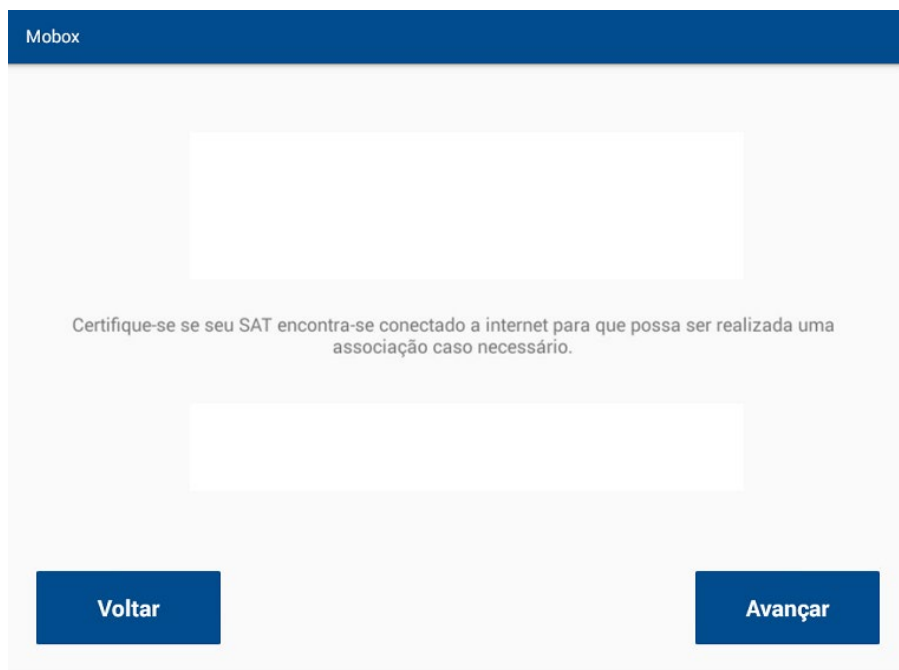

SAT sendo associado. Este processo pode levar alguns instantes.

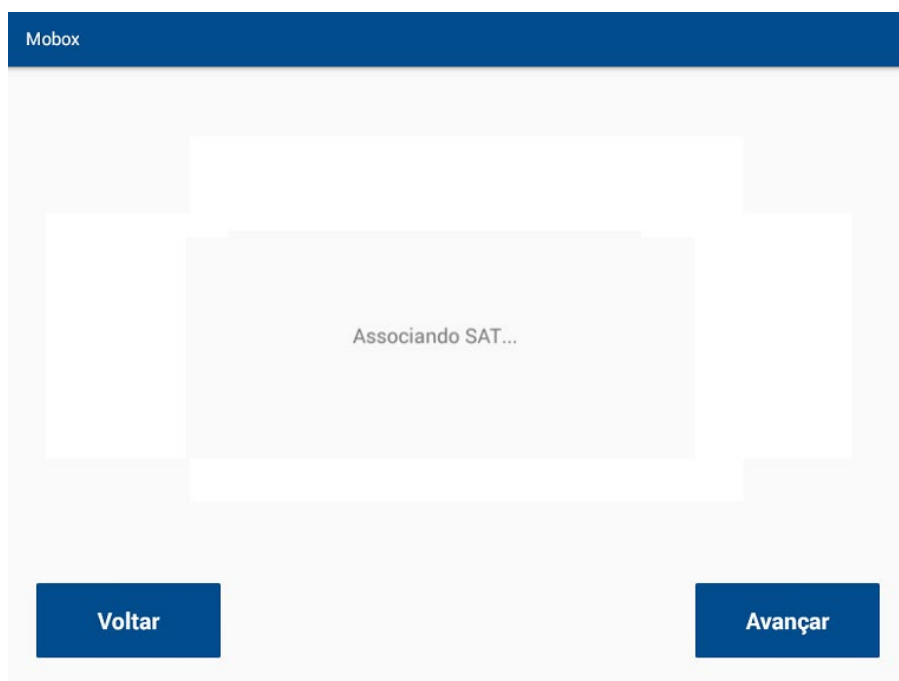

Se a associação do SAT ocorrer com sucesso, a mensagem a seguir será exibida:

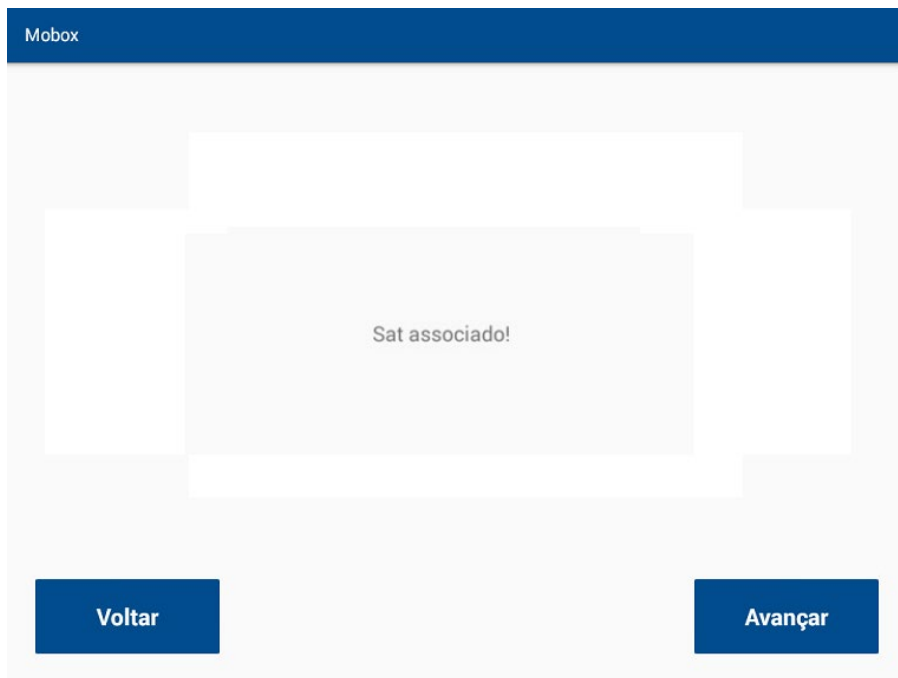

Em caso de erro na associação, a mensagem a seguir será exibida:

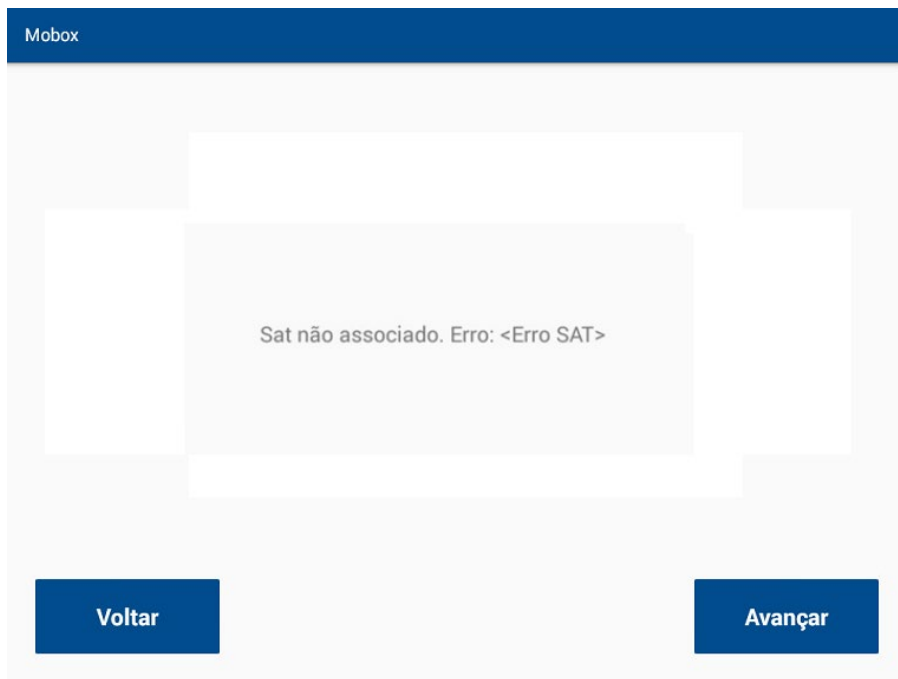

**POSSÍVEIS CAUSAS:**

- SAT não está conectado à internet.
- Servidores da secretaria da Fazenda indisponíveis.

Após o cadastro de sua tecnologia fiscal, a Solução Mobox® está pronta para o uso.

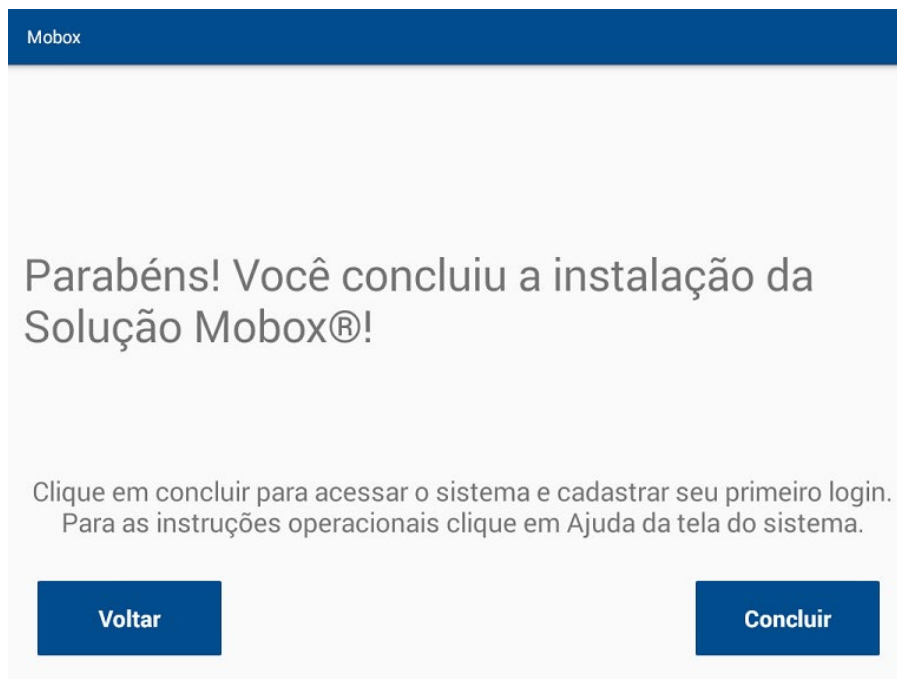

Para as instruções operacionais toque em Ajuda da tela principal do Mobox®.

## 7.2. Ativação da Solução Mobox® NFC-e

Para a instalação do **certificado digital**, conecte em uma das portas USB do computador um pen drive que contenha o certificado e clique em avançar para iniciar a busca automática.

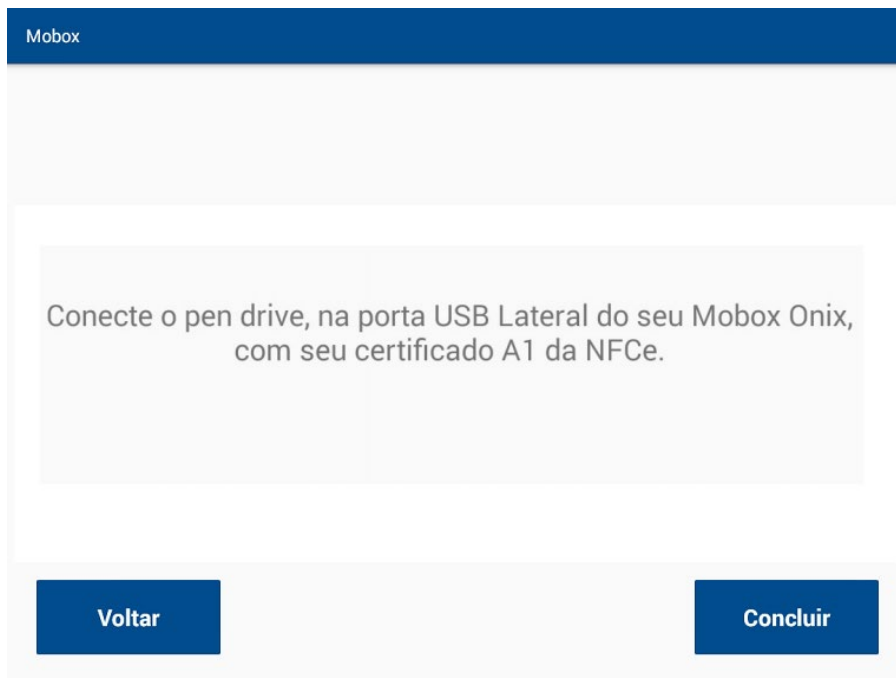

Caso o certificado digital não seja encontrado pela busca automática, apresentará a seguinte mensagem.

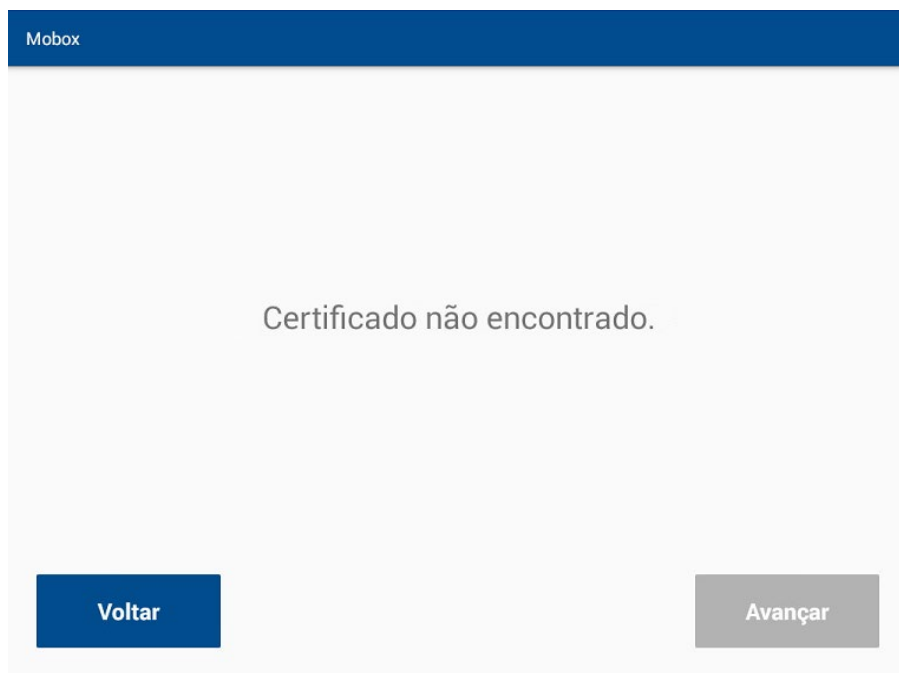

Em caso de erro na busca do certificado digital, as mensagens abaixo poderão ser exibidas.

Certificado não encontrado.

**Voltar**

Avançar

Não foi possível carregar o certificado A1 da NFCe.

**Voltar**

**Concluir**

### PODENDO SER AS CAUSAS:

- Arquivo não localizado.
- Arquivo fora do formato “pfx”.

Se o certificado for encontrado, a mensagem abaixo será exibida. Toque em “Avançar” para continuar.

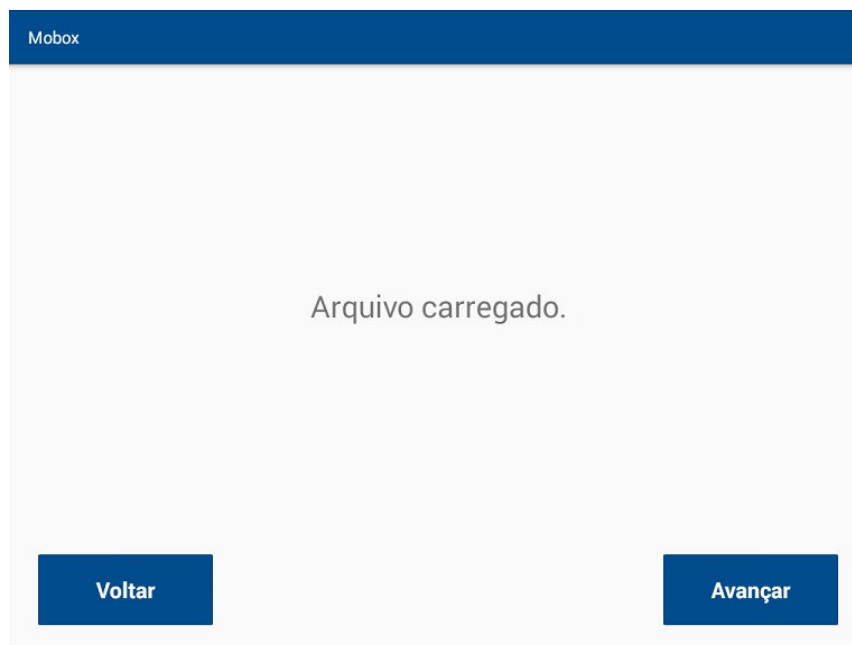

Informe a senha do certificado digital e clique em “Avançar” para continuar.

Mobox

Insira a senha do certificado:

Confirme a senha do certificado:

**Voltar** **Avançar**

Informe o ID do emissor e o código de segurança do contribuinte (CSC). Informe a série e a numeração da última NFC-e emitida. Caso nunca tenha emitido NFC-e, informe 0. Toque em “Avançar” para continuar.

Mobox

Insira a identificação do emissor (TOKEN ID):

Insira o código de segurança do contribuinte (CSC):

Insira a serie NFCe (SERIE):

Insira object n° da ultima nota emitida ():

Selecione object Estado (UF):  
RJ

**Voltar** **Avançar**

Após o cadastro da tecnologia fiscal, a Solução Mobox® está pronta para uso.

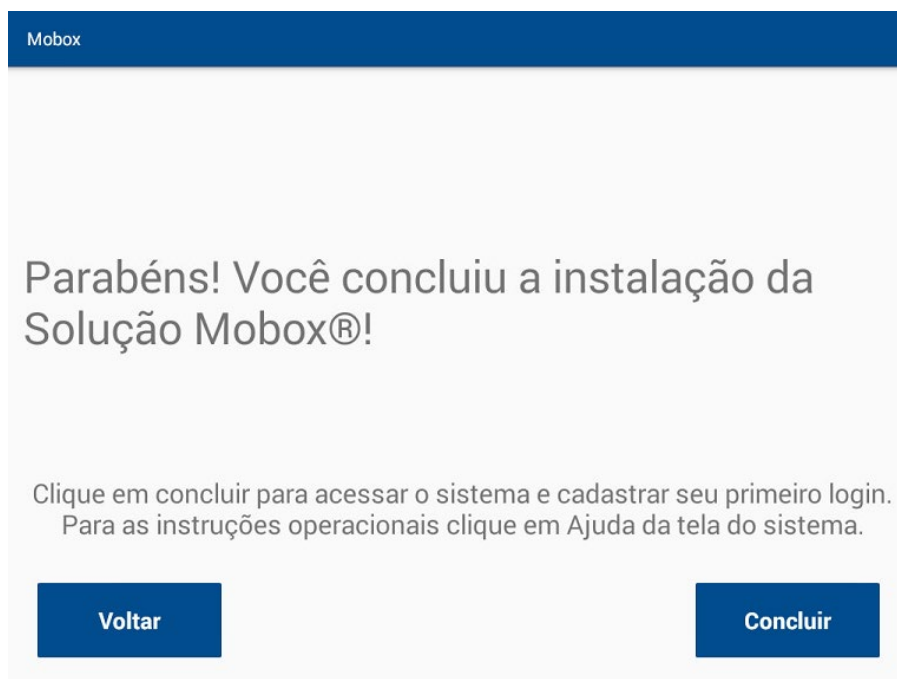

Para as instruções operacionais, toque em “Ajuda”, na tela principal do Mobox®.

## 8. LIMPEZA E CONSERVAÇÃO

- Para limpeza utilize apenas um pano levemente umedecido em água, sem adição de detergente ou solventes, querosene ou álcool. Faça a limpeza com o equipamento desligado da rede elétrica.
- É aconselhável desligar o equipamento das redes de energia elétrica e internet durante chuvas ou ocasiões em que possa haver queda de energia ou queda de raio, pois isso pode ocasionar a queima do aparelho.
- Evite comer próximo ao equipamento. Resíduos de alimento, assim como líquidos, podem entrar em contato com o produto e comprometer seu funcionamento.
- Não introduza objeto de nenhum tipo nas aberturas, pois isso pode causar danos e choques elétricos.
- Utilize regularmente um antivírus atualizado.



- Recomendamos o uso de um estabilizador de tensão para ligar seu equipamento à rede elétrica.

## **9. TERMO DE GARANTIA LIMITADA**

A Sweda Informática Ltda. garante este produto contra defeitos de fabricação constatados pela Sweda, ou por técnicos credenciados por esta, desde que comercializado dentro do território brasileiro pela Sweda ou por um representante comercial autorizado.

Esta garantia limitada é válida por 12 (doze) meses a partir da data de emissão da nota fiscal de venda ao cliente, englobando os 90 (noventa) dias de garantia legal, na modalidade balcão efetuada através da rede credenciada.

As partes e peças substituídas passam a ser propriedade da Sweda.

O usuário/proprietário do produto é o único responsável pelos resultados obtidos com a utilização deste equipamento.

A Sweda reserva-se o direito de cancelar esta garantia nas hipóteses descritas neste documento.

## **10. ESTA GARANTIA PERDERÁ SUA VALIDADE NAS SEGUINTESS CONDIÇÕES:**

- Não apresentação da nota fiscal de venda do produto ao cliente.
- Alteração ou violação das características originais do produto, incluindo fontes e cabos de comunicação.
- Reparo por pessoal não autorizado pela Sweda.
- Remoção, adulteração ou rasura das etiquetas dos números de série ou lacres do produto ou dos seus módulos internos.
- Uso ou armazenamento inadequado, incluindo quanto às condições estabelecidas no Guia Rápido do Usuário.
- Uso de consumíveis ou acessórios não especificados para o produto.
- Ligação do produto em fonte de energia de características diferentes das recomendadas para o equipamento.
- Danos causados por desastres naturais, quedas, derramamento de líquidos.

## 11. EXCLUSÕES

Não abrange itens de consumo ou de desgaste com o uso regular do produto, tais como cartuchos de fita, bobinas de papel, cabeças de impressão e outros.

Não inclui acessórios e opcionais, serviços de parametrização, configuração, instalação ou reinstalação de software, remoção de vírus e treinamento.

Não cobre perdas, danos, lucros cessantes ou qualquer outro dano, direto ou indireto, resultante do uso ou incapacidade do produto, sendo a responsabilidade civil máxima da Sweda limitada ao valor unitário de compra do produto, apresentado na nota fiscal de venda ao cliente.

Os casos não cobertos por esta garantia poderão, se possível, ser reparados mediante aprovação prévia de orçamento da mão de obra e das partes e peças utilizadas.

## 12. DÚVIDAS E INFORMAÇÕES ADICIONAIS

Para mais informações sobre, drivers, manuais, suporte técnico, e os nossos produtos, acesse [www.sweda.com.br](http://www.sweda.com.br).

Sweda Informática Ltda.

Rua Dona Brígida, 713 – Vila Mariana

04111-081 – São Paulo – SP

[www.sweda.com.br](http://www.sweda.com.br)



1ª Edição – agosto de 2018