

MANUAL DE INSTRUÇÕES PDV TOUCH SCREEN MOBOX® ONIX

SOLUÇÕES MOBOX®





ÍNDICE

ÍNDICE	2
INTRODUÇÃO	3
PARTES	6
DESEMBALAR	6
INSTALAÇÃO.....	6
ESPECIFICAÇÕES TÉCNICAS.....	10
TERMO DE GARANTIA LIMITADA.....	12
SOLUÇÃO DE PROBLEMAS	13
DÚVIDAS E INFORMAÇÕES ADICIONAIS	14



INTRODUÇÃO

Obrigado por escolher este produto Sweda.

Para garantir o desempenho, **o usuário deve ler atentamente todas as instruções** contidas neste Manual e guardá-lo para referências futuras.

Este Manual tem caráter técnico-informativo, sendo propriedade da Sweda. Todos os direitos reservados. Nenhuma parte deste Manual pode ser reproduzida ou armazenada por processo mecânico, eletrônico, de fotocópia, de gravação ou de qualquer outro tipo, sem autorização prévia e por escrito da Sweda.

Todos os cuidados foram tomados na preparação deste Manual. Entretanto, a Sweda não assume nenhuma responsabilidade por erros, imprecisões ou omissões em seu conteúdo, assim como por quaisquer tipos de danos, perdas ou lucros cessantes decorrentes do uso da informação aqui contida. Todas as imagens contidas neste manual são fornecidas apenas para fins de referência e podem ser diferentes da aparência real. As informações contidas neste Manual estão sujeitas a alterações sem aviso prévio.

A Sweda

Desde 1933 a Sweda oferece Soluções Completas de Automação Comercial. Somos especializados no setor de varejo promovendo aumento das vendas, controle, gestão e rentabilidade dos nossos clientes. Nossas Soluções de Hardware contemplam tudo o que é necessário em qualquer Ponto de Venda (PDV) integrado com as melhores Soluções de Software, com eficiente pós-venda e Serviços em todo o território nacional.

Saiba mais em: www.sweda.com.br.



MULTIFUNCIONALIDADE EM UMA ÚNICA SOLUÇÃO

A venda mais rápida do Brasil! Solução completa com equipamento e software ideal para grande volume de vendas. Tudo o que você precisa para fazer a gestão do seu negócio. Fácil de operar, instalar e com o melhor suporte no dia-a-dia para o seu PDV não parar de vender. A Solução Mobox® Onix Sweda traz mais agilidade e eficiência para o seu negócio. Várias opções de emissão de cupons para customizar com o que melhor se encaixar em qualquer tipo de varejo. ERP Box gratuito com informações de venda na palma da sua mão e ERP Mobox® completo com enorme variedade de relatórios, dados, configurações e informações para a constante melhoria dos resultados.

A gestão da sua loja nunca foi tão fácil.

CARACTERÍSTICAS

PDV (Ponto de Venda)

- Fácil de instalar e operar;
- Solução completa: Equipamento + Sistema em um só produto;
- Melhor custo x benefício com eficiência e produtividade;
- Vários tipos de cupons: controle, NF-e, NFC-e, fiscal, não fiscal e S@T;
- Realiza vendas, orçamentos, controle de fiado, controle de estoque, produtos com preço em aberto, combo, desconto/acréscimo por item ou no subtotal, cancelamento de item e cupom, controle de sangria e fundo de caixa,
- Controle de mesas/comandas com suporte a transferência de itens, divisão de comanda e impressão de conferência, Controle de delivery com integração com iFood, incluindo entrega, retirada e pedidos agendados;
- Diversas permissões configuradas individualmente por 3 níveis de segurança: Operador, Supervisor, Gerente;

- Modo de operação de Autoatendimento (modo padrão ou pesagem);
- Relatórios financeiro, por produto, vendedor, operador, envio diário de faturamento, envio mensal de informações fiscais ao contador;
- Integra com balanças, leitores de códigos de barra, leitura de etiquetas de balança, controle de gaveta de dinheiro, controle de impressora de cozinha;
- Integração com retaguarda na nuvem em tempo real e acessível a qualquer dia e hora tanto por PC, tablet e celular;
- Solução TEF integrada que dispensa a necessidade de aluguel de maquininhas de cartão;
- Inovadora e compacta: Tela *Touch Screen*, impressora e sistema de alta performance de PDV e gestão ERP Box e ERP Mobox®;
- Conectividade: Ethernet, Wi-Fi e Bluetooth;
- Solução segura e protegida contra vírus e instalação de Softwares piratas.

VISÃO GERAL

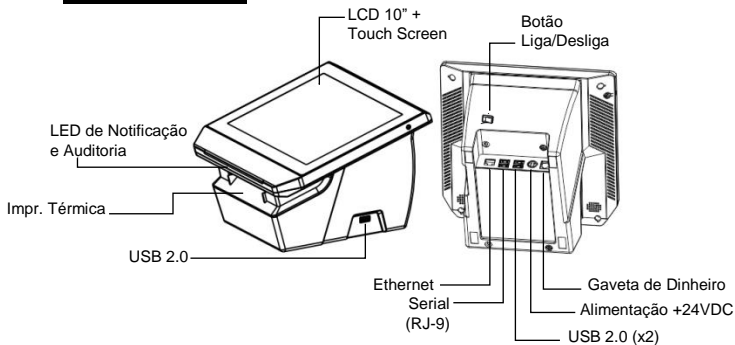

PARTES



DESEMBALAR

Não utilizar nenhuma ferramenta ou material que possa danificar o produto. Retirar cuidadosamente a solução Mobox® Onix da caixa, protegendo a tela frontal durante todo o processo.

INSTALAÇÃO

1. Física

Colocar o produto em uma superfície plana, firme e afastada da incidência direta de raios solares.

2. Bobina de Papel

Posicione a bobina de papel térmico e levante a tampa frontal, liberando a trava, conforme a figura abaixo. Acomode a bobina dentro do gabinete da impressora e ajuste a ponta da bobina para fora, o lado liso do papel é o lado exterior e o lado áspero é o lado interno.

IMPORTANTE: Não coloque o papel de cabeça para baixo, caso contrário, a impressora não irá funcionar.

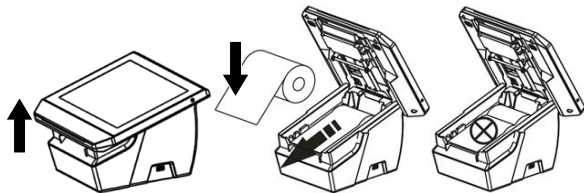

3. Conexão de rede

Conecte o cabo de rede na lateral do equipamento, ou configure o Wi-Fi seguindo as orientações do sistema. Para a correta inicialização do sistema é necessário possuir conexão com a internet.

4. Alimentação

O local de instalação deve possuir rede elétrica independente, dimensionada, estabilizada e aterrada corretamente. Certificar-se que a tomada elétrica está corretamente instalada e com fornecimento adequado de tensão dentro do range de 100V a 240V. Conecte a fonte de alimentação ao equipamento, conforme imagem abaixo, em seguida conecte a uma tomada elétrica.

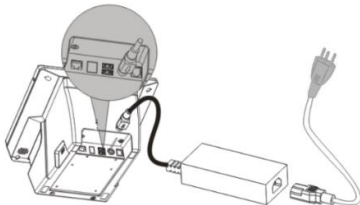

5. Operação

Ligue o equipamento, aguarde a inicialização do sistema e seguir as orientações conforme o modo de operação desejado.



CONTROLE



NFCe



SAT

INSTALAÇÃO OPCIONAIS

Display Cliente

Com o equipamento desligado, fixe o display cliente com os dois parafusos que acompanham o periférico, em seguida conectar o cabo do display cliente no conector traseiro do equipamento na porta 2, conforme figura abaixo:

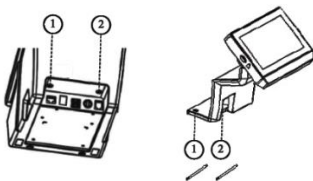

Base Ajustável

A base ajustável possui 2 níveis de inclinação. Para selecionar uma delas basta movimentar a trava indicada pela seta na figura abaixo. Em seguida posicione o equipamento dentro do compartimento da base ajustável conforme orientação abaixo:

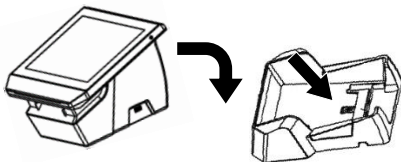

ESPECIFICAÇÕES TÉCNICAS

Tela	LCD (LED) TFT de 10", colorido
Resolução Máxima	1024 x 768pxls
TouchScreen	Capacitivo (PCAP) Multi-Touch
Processador	Arquitetura ARM com GPU integrada
Sistema Operacional	Android
Alto-falantes	Dual Track 2x 1Watt
Luz Indicadora	Status de Notificação e Auditoria Tons Vermelho e Azul
Conectividade	Wi-Fi IEEE 802.11 a/b/g/n Bluetooth
Interfaces	3x USB 1x RJ-9 porta serial 1x RJ-45 Ethernet 10/100 Mbps 1x RJ11 Porta dedicada para gaveta de dinheiro
Áudio	3.5mm standard jack, 4 fases c/MIC
Impressora	Térmica de 80mm
Velocidade de Impressão	200mm/s
Sensores	Fim de Papel, Tampa aberta
Modo de Corte	Parcial/Total
MTBF Guilhotina	2 milhões de cortes
MTBF Impressora	200Km
Bateria	3.7V/1600mAh
Fonte de Alimentação	Entrada: AC 100–240V – 50-60Hz 1,5A Máx Saída: DC 12V – 5A Potência: 60W
Dimensões	170(A) x 243(L) x 232(P)mm
Peso	3,5Kg
Display Cliente (Opcional)	LCD 4,3"
Base Ajustável (Opcional)	Permite 2 níveis de inclinação



LIMPEZA E CONSERVAÇÃO

Para limpeza, utilizar apenas um pano levemente umedecido em água, sem adição de detergente ou solventes, querosene ou álcool. Fazer a limpeza com o equipamento desligado da rede elétrica.

É aconselhável desligar o equipamento da rede de energia elétrica e internet durante chuvas ou ocasiões em que possa haver queda de energia ou queda de raio, pois isso pode ocasionar a queima do aparelho.

Evitar manusear alimentos próximos ao equipamento, pois os resíduos de alimentos, assim como líquidos podem entrar em contato com o produto e comprometer seu funcionamento.

Não introduzir objeto de nenhum tipo nas aberturas, pois isso pode causar danos e choques elétricos.

Recomendamos o uso de um estabilizador de tensão para ligar seu equipamento à rede elétrica.

Evite movimentar o equipamento quando estiver ligado, pois isso pode comprometer a vida útil do produto.



TERMO DE GARANTIA LIMITADA

A Sweda Informática Ltda. garante este produto contra defeitos de fabricação constatados pela Sweda, ou por técnicos credenciados por esta, desde que comercializado dentro do território brasileiro pela Sweda ou por um representante comercial autorizado.

Esta garantia limitada é válida por 12 (doze) meses a partir da data de emissão da nota fiscal de venda ao cliente, englobando os 90 (noventa) dias de garantia legal, na modalidade balcão efetuada pela Sweda ou rede credenciada. As partes e peças substituídas passam a ser propriedade da Sweda.

O usuário/proprietário do produto é o único responsável pelos resultados obtidos com a utilização deste equipamento. A Sweda reserva-se o direito de cancelar esta garantia nas hipóteses descritas neste documento.

Esta garantia perderá sua validade nas seguintes condições:

Alterar ou violar as características originais do produto, fontes e cabos de comunicação.

Executar reparo por pessoa não autorizada pela Sweda.

Remover, adulterar ou rasurar a etiqueta de número de série ou lacres do produto ou dos seus módulos internos.

Uso ou armazenamento inadequado, incluindo quanto às condições estabelecidas.

Uso de consumíveis ou acessórios não especificados para o produto.

Ligar o produto em fonte de energia de características diferentes das recomendadas para o equipamento.

Danos causados por desastres naturais, quedas, derramamento de líquidos e descarga elétrica.

Exclusões:

Não abrange itens de consumo ou de desgaste natural com o uso regular do produto, tais como: bobinas de papel, cabeças de impressão e outros.

Não inclui acessórios e opcionais, serviços de parametrização, configuração, instalação ou reinstalação de software, remoção de vírus e treinamento.

Não cobre perdas, danos, lucros cessantes ou qualquer outro dano, direto ou indireto, resultante do uso ou incapacidade do produto, sendo a responsabilidade civil máxima da Sweda limitada ao valor unitário de compra do produto, apresentado na nota fiscal de venda ao cliente.

Os casos não cobertos por esta garantia poderão, quando possível, ser reparados mediante aprovação prévia de orçamento da mão de obra e das partes e peças utilizadas.

SOLUÇÃO DE PROBLEMAS

Problemas	Possíveis Soluções
Mobox® Onix Não inicia	Verificar botão liga/desliga. Verificar se a fonte está devidamente conectada a tomada.
Mobox® Onix Reinicia sozinho	Local de instalação inadequado; verifique se o equipamento está com suas saídas de ventilação bloqueadas por algum objeto, se sim, instale-o em outro local ou retire o objeto que está impedindo o fluxo de ar.
Rede ethernet não funciona	Verifique se o cabo de rede está conectado e se há sinal de luzes. Verificar se o cabo não está danificado. Verificar se as configurações de rede foram devidamente feitas.
Tela Touch Screen não responde corretamente aos toques	Verificar se há algo pressionando a tela. Outro equipamento de alta frequência ou alta tensão pode estar afetando a tela touch. Limpe a tela LCD.

DÚVIDAS E INFORMAÇÕES ADICIONAIS

Para mais informações e suporte técnico a toda nossa linha de produtos, acesse: www.sweda.com.br.



Sweda Informática Ltda.

Rua Dona Brígida, 713 – Vila Mariana - 04111-081

São Paulo – SP

www.sweda.com.br

Cód: 113143_v04