

MANUAL DE INSTRUÇÕES PDV TOUCH SCREEN MOBOX[®] ONIX W

SOLUÇÕES MOBOX[®]





INDICE

INTRODUÇÃO.....	3
CARACTERÍSTICAS	4
VISÃO GERAL.....	4
PARTES	5
DESEMBALAR	5
INSTALAÇÃO	5
INSTALAÇÃO OPCIONAIS	7
ESPECIFICAÇÕES TÉCNICAS.....	8
LIMPEZA E CONSERVAÇÃO.....	9
TERMO DE GARANTIA LIMITADA.....	9
SOLUÇÃO DE PROBLEMAS	11
DÚVIDAS E INFORMAÇÕES ADICIONAIS.....	12



INTRODUÇÃO

Obrigado por escolher este produto Sweda.

Para garantir o desempenho, **o usuário deve ler atentamente todas as instruções** contidas neste Manual e guardá-lo para referências futuras.

Este Manual tem caráter técnico-informativo, sendo propriedade da Sweda. Todos os direitos reservados. Nenhuma parte deste Manual pode ser reproduzida ou armazenada por processo mecânico, eletrônico, de fotocópia, de gravação ou de qualquer outro tipo, sem autorização prévia e por escrito da Sweda.

Todos os cuidados foram tomados na preparação deste Manual. Entretanto, a Sweda não assume nenhuma responsabilidade por erros, imprecisões ou omissões em seu conteúdo, assim como por quaisquer tipos de danos, perdas ou lucros cessantes decorrentes do uso da informação aqui contida. Todas as imagens contidas neste manual são fornecidas apenas para fins de referência e podem ser diferentes da aparência real. As informações contidas neste Manual estão sujeitas a alterações sem aviso prévio.

A Sweda

Desde 1933 a Sweda oferece Soluções Completas de Automação Comercial. Somos especializados no setor de varejo promovendo aumento das vendas, controle, gestão e rentabilidade dos nossos clientes. Nossas Soluções de Hardware contemplam tudo o que é necessário em qualquer Ponto de Venda (PDV) integrado com as melhores Soluções de Software, com eficiente pós-venda e Serviços em todo o território nacional.

Saiba mais em: www.sweda.com.br.

SOLUÇÃO COMPLETA E DESCOMPLICADA

A Solução Mobox® Onix W é compacta, integrada e completa. Tudo que você precisa em um único equipamento!

CARACTERÍSTICAS

- Venda mais rápida do Brasil;
- Solução completa: Equipamento + Sistema em um só produto;
- Tela Touch Screen 10": Alta resolução e qualidade de imagem;
- Variedade de interfaces para diversas aplicações;
- Emissão de Cupom Fiscal, Não Fiscal, NFC-e e SAT;
- Impressora de alta velocidade com guilhotina;
- Conectividade: Ethernet, Wi-Fi e Bluetooth;
- Pannel luminoso para auditoria e notificação;
- Compatível com Sistema Operacional Windows;
- Design compacto e moderno;
- *Opcionais: Display Cliente 4,3" e Base Ajustável.*

VISÃO GERAL

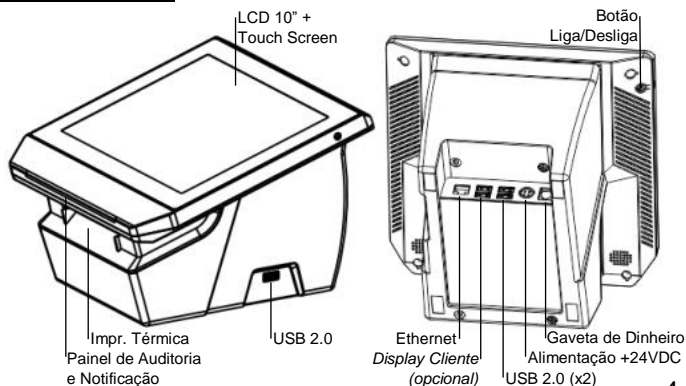

PARTES



DESEMBALAR

Retirar cuidadosamente a solução Mobox® Onix W da caixa, protegendo a tela frontal durante todo o processo. Não utilizar nenhuma ferramenta ou material que possa danificar o equipamento.

INSTALAÇÃO

1. Física

Colocar o produto em uma superfície plana, firme e afastada da incidência direta de raios solares.

2. Bobina de Papel

Posicione a bobina de papel térmico e levante a tampa frontal, liberando a trava, conforme a figura abaixo. Acomode a bobina dentro do gabinete da impressora e ajuste a ponta da bobina para fora, o lado liso do papel é o lado exterior e o lado áspero é o lado interno.

IMPORTANTE: Não coloque o papel de cabeça para baixo, caso contrário, a impressora não irá funcionar.

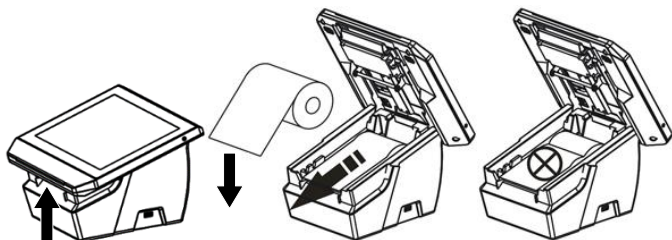

3. Alimentação

Conecte a fonte de alimentação ao equipamento, conforme imagem abaixo, em seguida conecte a uma tomada elétrica. O local de instalação deve possuir rede elétrica independente, dimensionada, estabilizada e aterrada corretamente. Certificar-se que a tomada elétrica está corretamente instalada e com fornecimento adequado de tensão dentro do range de 100V~240V.

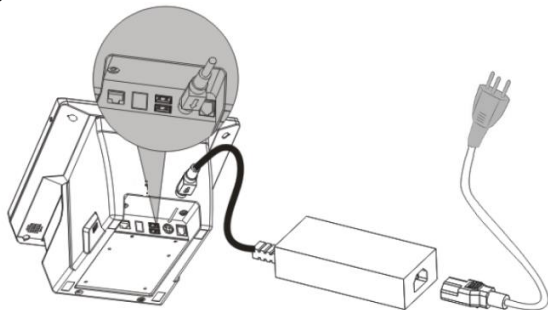

4. Operação

Ligue o equipamento, aguarde o auto teste interno e liberação para funcionamento de seu aplicativo de venda.

INSTALAÇÃO OPCIONAIS

Display Cliente

Com o equipamento desligado, fixe o display cliente com os dois parafusos que acompanham o periférico, em seguida conectar o cabo do display cliente no conector traseiro do equipamento na porta 2, conforme figura abaixo:

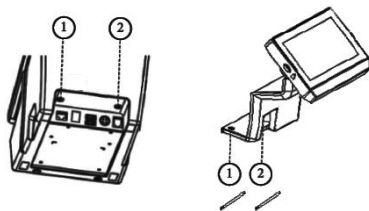

Base Ajustável

A base ajustável possui 2 níveis de inclinação. Para selecionar uma delas basta movimentar a trava indicada pela seta na figura abaixo. Em seguida posicione o equipamento dentro do compartimento da base ajustável conforme orientação abaixo:

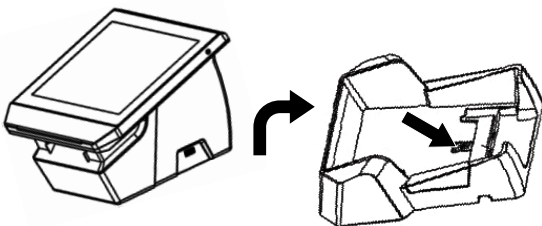

ESPECIFICAÇÕES TÉCNICAS

Tela	LCD (LED) TFT de 10", colorido
Resolução Máxima	1024 x 768pixels
Touch Screen	Capacitivo (PCAP) MultiTouch
Processador	Intel® Celeron® Quad-Core J3455 1.5GHz
Memória RAM	1GB
Memória Interna	4GB
Memória Expansível	MicroSD até 32GB
Sistema Operacional	Windows 10
Alto-falantes	Dual Track 2x 1Watt
Luz Indicadora	Status de Notificação e Auditoria Tons Vermelho e Azul
3G	WDCMA HAUWEI (Opcional)
Wi-Fi	IEEE 802.11 b/g/n
Interfaces	3x USB 1x RJ9 porta serial 1x Ethernet (10/100Mbps) 1x RJ11 (para conexão da gaveta de dinheiro)
Audio	3.5mm standard jack, 4 fases c/MIC
Impressora	Térmica de 80mm
Velocidade de Impressão	200mm/s
Sensores	Fim de Papel, Tampa aberta
Modo de Corte	Parcial/Total
MTBF Guilhotina	2 milhões de cortes
MTBF Impressora	200Km
Bateria	3.7V/2000mAh
Fonte de Alimentação	Entrada: AC 100~240V – 50-60Hz 1,5A Máx Saída: DC 12V – 5A
Dimensões	170(A) x 243(L) x 232(P) mm
Peso	3,5Kg
Opcionais	<i>Display Cliente (LCD 4,3") e Base Ajustável (permite 2 níveis de inclinação)</i>



LIMPEZA E CONSERVAÇÃO

Para limpeza, utilizar apenas um pano levemente umedecido em água, sem adição de detergente ou solventes, querosene ou álcool. Fazer a limpeza com o equipamento desligado da rede elétrica.

É aconselhável desligar o equipamento da rede de energia elétrica e internet durante chuvas ou ocasiões em que possa haver queda de energia ou queda de raio, pois isso pode ocasionar a queima do aparelho.

Evitar manusear alimentos próximos ao equipamento, pois os resíduos de alimentos, assim como líquidos podem entrar em contato com o produto e comprometer seu funcionamento.

Não introduzir objeto de nenhum tipo nas aberturas, pois isso pode causar danos e choques elétricos.

Recomendamos o uso de um estabilizador de tensão para ligar seu equipamento à rede elétrica.

Evite movimentar o equipamento quando estiver ligado, pois isso pode comprometer a vida útil do produto.

TERMO DE GARANTIA LIMITADA

A Sweda Informática Ltda. garante este produto contra defeitos de fabricação constatados pela Sweda, ou por técnicos credenciados por esta, desde que comercializado dentro do território brasileiro pela Sweda ou por um representante comercial autorizado.

Esta garantia limitada é válida por 12 (doze) meses a partir da data de emissão da nota fiscal de venda ao cliente, englobando os 90 (noventa) dias de garantia legal, na modalidade balcão efetuada pela Sweda ou rede credenciada. As partes e peças substituídas passam a ser propriedade da Sweda.



O usuário/proprietário do produto é o único responsável pelos resultados obtidos com a utilização deste equipamento. A Sweda reserva-se o direito de cancelar esta garantia nas hipóteses descritas neste documento.

Esta garantia perderá sua validade nas seguintes condições:

Alterar ou violar as características originais do produto, fontes e cabos de comunicação.

Executar reparo por pessoa não autorizada pela Sweda.

Remover, adulterar ou rasurar a etiqueta de número de série ou lacres do produto ou dos seus módulos internos.

Uso ou armazenamento inadequado, incluindo quanto às condições estabelecidas.

Uso de consumíveis ou acessórios não especificados para o produto.

Ligar o produto em fonte de energia de características diferentes das recomendadas para o equipamento.

Danos causados por desastres naturais, quedas, derramamento de líquidos e descarga elétrica.

Exclusões:

Não abrange itens de consumo ou de desgaste natural com o uso regular do produto, tais como: bobinas de papel, cabeças de impressão e outros.

Não inclui acessórios e opcionais, serviços de parametrização, configuração, instalação ou reinstalação de software, remoção de vírus e treinamento.

Não cobre perdas, danos, lucros cessantes ou qualquer outro dano, direto ou indireto, resultante do uso ou incapacidade do produto, sendo a responsabilidade civil máxima da Sweda limitada ao valor unitário de compra do produto, apresentado na nota fiscal de venda ao cliente.



Os casos não cobertos por esta garantia poderão, quando possível, ser reparados mediante aprovação prévia de orçamento da mão de obra e das partes e peças utilizadas.

SOLUÇÃO DE PROBLEMAS

Problemas	Possíveis Soluções
Mobox® Onix W Não inicia	Verificar botão liga/desliga. Verificar se a fonte está devidamente conectada a tomada.
Mobox® Onix W Reinicia sozinho	Local de instalação inadequado; verifique se o equipamento está com suas saídas de ventilação bloqueadas por algum objeto, se sim, instale-o em outro local ou retire o objeto que está impedindo o fluxo de ar.
Rede ethernet não funciona	Verifique se o cabo de rede está conectado e se há sinal de luzes. Verificar se o cabo não está danificado. Verificar se as configurações de rede foram devidamente feitas.
Tela Touch Screen não responde corretamente aos toques	Verificar se há algo pressionando a tela. Outro equipamento de alta frequência ou alta tensão pode estar afetando a tela touch. Limpe a tela LCD.



DÚVIDAS E INFORMAÇÕES ADICIONAIS

Para mais informações e suporte técnico a toda nossa linha de produtos, acesse: www.sweda.com.br.



Sweda Informática Ltda.

Rua Dona Brígida, 713 – Vila Mariana - 04111-081

São Paulo – SP

www.sweda.com.br

Cód: 113140_v01